

**+** CHAUFFAGE À PELLETS

DEPUIS 1921  
**windhager**  
LE CHAUFFAGE

3 à 33 kW

# BIO WIN2



POUR LES MAISONS INDIVIDUELLES  
ET LES IMMEUBLES D'HABITATION

DÉSORMAIS AVEC FONCTION TOUCH

---

W I N



D H A

G E R

# + LE CHAUFFAGE. DEPUIS 1921.

Presque centenaire, la marque Windhager est synonyme de solutions techniques fiables, qui offrent un chauffage confortable, sûr et économique. Le succès de nos produits nous a permis de nous développer en permanence et de mettre au point de nombreuses innovations sur le marché du chauffage. Aujourd'hui, nous sommes l'un des principaux fabricants européens de chaudières à énergies renouvelables et nous proposons un système de chauffage adapté pour chaque type de combustible et pour l'énergie solaire.

## **Une qualité remarquable Made in Austria**

Le secret de notre réussite ? Des produits haut de gamme, qui répondent aux exigences les plus élevées et qui séduisent nos clients par leur longévité et leur fiabilité. Nous fabriquons nos chaudières selon des critères stricts et utilisons uniquement des matériaux de haute qualité. La production s'effectue exclusivement en Autriche, au siège de notre entreprise à Seekirchen, près de Salzbourg. Des instituts de contrôle indépendants récompensent régulièrement l'excellente qualité de nos produits.

Les besoins de nos clients sont toujours la priorité numéro une à nos yeux. C'est pourquoi nous ne fournissons pas de solutions de chauffage standard, mais des systèmes de chauffage conçus sur mesure pour répondre à vos attentes.

---

4



# LA CHAUDIÈRE À PELLETS

La BioWIN2 Touch de Windhager est la chaudière à pellets par excellence, pour un chauffage durable et sans tracas. Il intègre le savoir-faire et l'expérience de trois générations de chaudières à pellets, déjà utilisées depuis plus de 500 millions d'heures. Aussi, chaque composant de la BioWIN2 Touch est élaboré avec précision, et correspond aux dernières avancées technologiques. Vous disposerez d'un chauffage à pellets encore plus confortable, économique et sûr.

La moins encombrante  
de sa catégorie

Unique : intervalles  
d'entretien de  
seulement deux ans

Le cendrier sur roulettes  
XXL ne doit être vidé en  
moyenne qu'une  
fois par an

A+ 

Bis 33 kW

Bis 33 kW

# + DES DETAILS CONVAINCANTS

La BioWIN2 Touch rend le chauffage à pellets particulièrement simple et confortable. Ses dispositifs de nettoyage novateurs vous libèrent de presque toute contrainte. La BioWIN2 Touch assurant une combustion particulièrement efficace des pellets, la production de cendres est réduite au minimum.

## **Une réduction des frais de maintenance**

Une grille à cendres coulissant à contresens veille à ce qu'aucun résidu ne subsiste dans le brûleur à pellets. Le fonctionnement est ainsi d'autant plus sûr et la chaudière n'est pas affectée par une qualité inégale des pellets. C'est entre autres pour cette raison que la BioWIN2 Touch est la première chaudière à pellets ne nécessitant des travaux de maintenance que tous les deux ans ou après une consommation maximale de 16 tonnes de pellets. Une réelle économie en temps et argent.

## **Elle trouve partout sa place**

La BioWIN2 Touch occupe moins de 1,5 mètres carrés, tous dégagements minimaux compris. Elle représente donc de loin la solution de chauffage à pellets la plus compacte de sa catégorie. Le tube de fumées peut être pivoté, de façon à raccorder la BioWIN2 Touch vers l'arrière ou le haut. La chaudière étant livrée en plusieurs éléments, elle peut être mise en place sans difficulté et être installée en un tour de main grâce à sa conception facilitant le montage.



Commande tactile et par glissement intuitive de l'écran de la chaudière. Il est aussi possible d'y accéder à l'aide de son smartphone.

Chaque BioWIN2 Touch dispose de série d'un dispositif automatique de nettoyage des surfaces d'échange.

Son élément d'allumage sans usure fonctionne silencieusement, est robuste et ne nécessite aucun entretien.

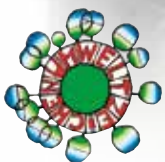

# + TECHNOLOGIE LOWDUST PROPRE

Le BioWIN2 Touch séduit par de nombreux aspects. Son fonctionnement écologique exceptionnel en fait aussi partie. Son brûleur en acier inoxydable à technologie "Lowdust" est si propre et efficace que les émissions du BioWIN2 Touch sont nettement inférieures aux valeurs limites légales les plus strictes. Cette caractéristique a été démontrée sur des bancs d'essai, et confirmée par les essais pratiques exhaustifs réalisés par un institut de contrôle renommé. Le brûleur est fabriqué en acier inoxydable de haute qualité, il est ainsi particulièrement robuste et durable.

## Élément d'allumage sans usure

L'élément d'allumage breveté du BioWIN2 Touch est tout aussi robuste que le brûleur en acier inoxydable. Composé de deux corps de chauffe en U, il assure une transmission particulièrement efficace et rapide de la chaleur. L'élément d'allumage peut ainsi être installé hors de la chambre de combustion, contrairement aux chaudières à pellets conventionnelles. Une telle pratique permet d'assurer une protection contre les charges thermiques, et d'allonger la durée de vie.

Ni l'élément d'allumage, ni le brûleur en acier inoxydable ne sont des pièces d'usure, mais sont inclus dans la garantie de Windhager.

## VALEURS LIMITES DES ÉMISSIONS DE POUSSIÈRES

Indications en mg/m<sup>3</sup> (13 % O<sub>2</sub>)





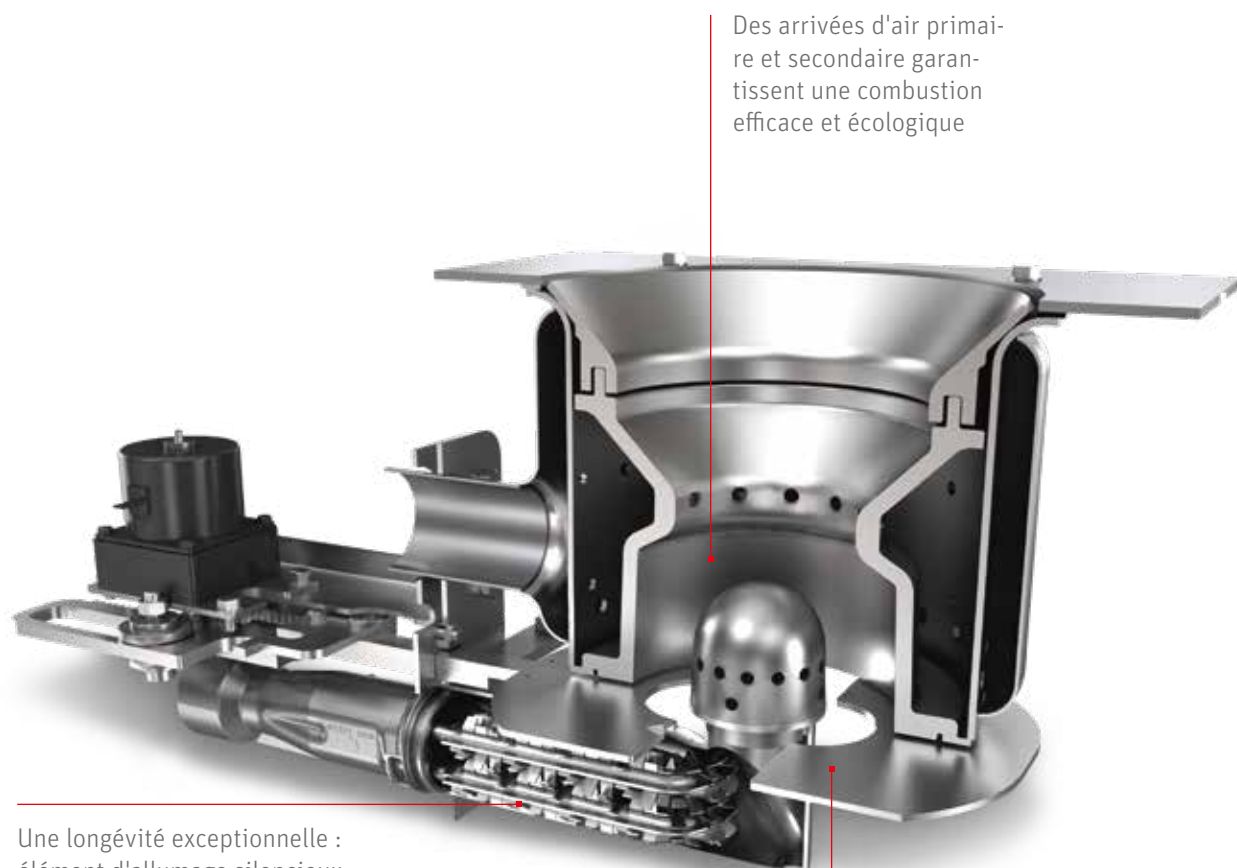

Des arrivées d'air primaire et secondaire garantissent une combustion efficace et écologique

Une longévité exceptionnelle : élément d'allumage silencieux se trouvant hors du lit des braises

Des plaques de décendrage brevetées, coulissant à contresens, pour une sûreté d'exploitation encore plus accrue

Le brûleur en acier inoxydable haut de gamme avec technologie « LowDust » garantit un minimum d'émissions, même en charge partielle. L'utilisation d'une réserve tampon n'est plus requise. Une économie réelle en place et argent.

# + VIDER LES CENDRES UNE SEULE FOIS PAR AN

Lorsque vous chauffez votre maison avec une BioWIN2 Touch, vous n'avez quasiment plus rien à faire. Il ne vous reste qu'à vider le cendrier de temps en temps. Avec la BioWIN2 Touch Exklusiv, cette opération ne doit, en moyenne, être réalisée qu'une fois par an\*. En effet, le cendrier de taille XXL est non seulement très grand, mais la chaudière elle-même avec son système de combustion efficace garantit des intervalles de vidage prolongés. Le cendrier, peu encombrant est intégré dans la chaudière. Doté de roulettes, il se transporte confortablement, même lorsqu'il est plein.

Les plaques de décendrage brevetées font également partie du système de décendrage de la BioWIN2 Touch. Elles fonctionnent à contresens et garantissent ainsi qu'aucun résidu ne subsiste dans le brûleur à pellets. La sécurité d'exploitation augmente ainsi nettement, même avec des combustibles de qualité variable.

\*) en fonction de la puissance de la chaudière et de la proportion de cendres des pellets

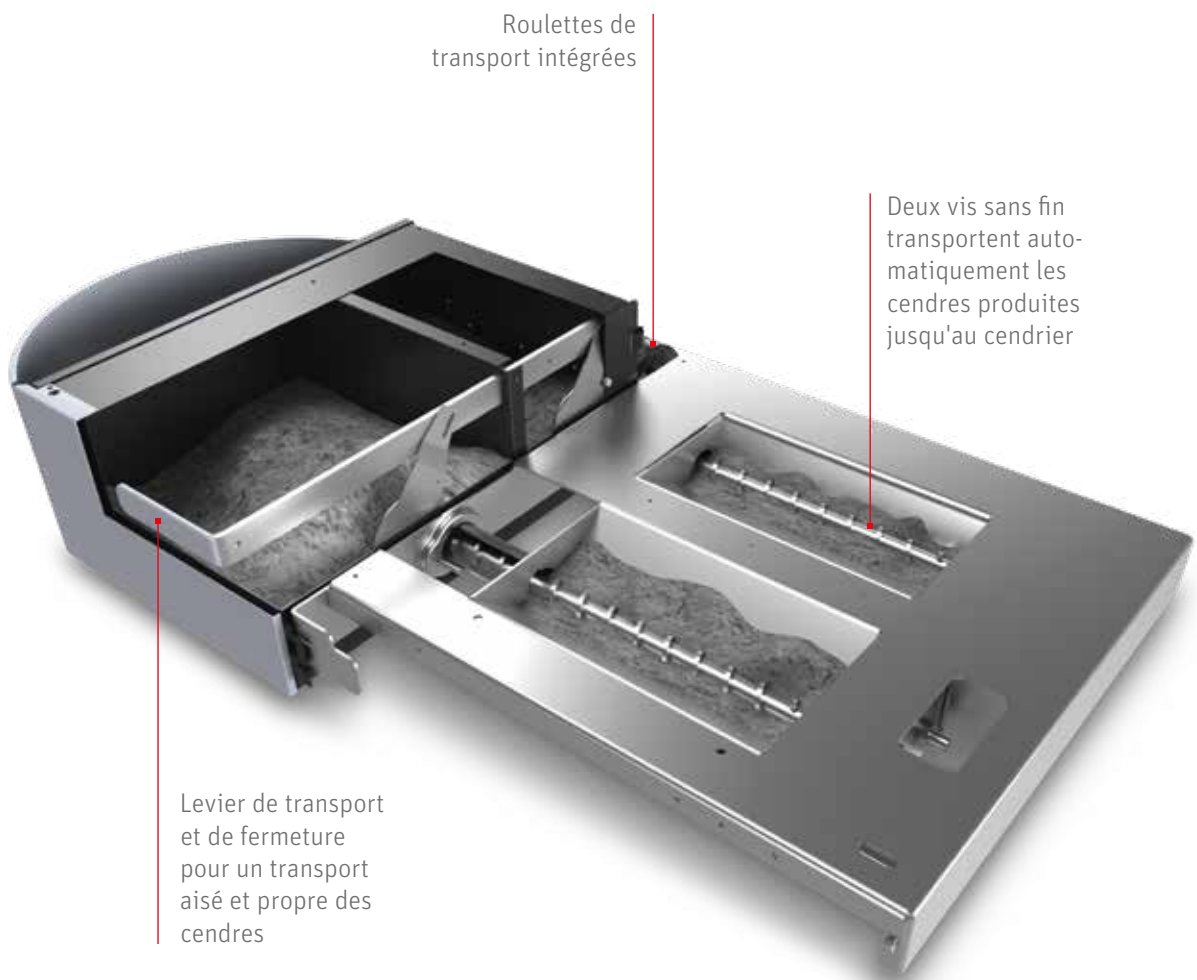

Le cendrier XXL est si spacieux que vous n'avez besoin de le vider qu'une fois par an en moyenne. Grâce à ses roulettes intégrées, le cendrier est aisément transportable, même lorsqu'il est plein.

# + UN CONFORT SUR MESURE

Nous avons adapté la BioWIN2 Touch à vos souhaits individuels. Vous pouvez décider vous-même si vous préférez remplir le combustible de votre chaudière à pellets à la main ou de façon entièrement automatique. Tous les modèles existent en différentes versions. La BioWIN2 Touch Exklusiv offre un confort maximal et fait presque tout pour vous.



	EXKLUSIV	PREMIUM	EXKLUSIV-SL	KLASSIK-L	EXKLUSIV-S	KLASSIK
<b>Alimentation à pellets</b>	entièrement automatique	entièrement automatique	manuellement (capacité hebdomadaire 200 kg)	manuellement (capacité hebdomadaire 200 kg)	manuellement (capacité journalière 107 kg)	manuellement (capacité journalière 107 kg)
<b>Nettoyage des surfaces d'échange</b>	entièrement automatique	entièrement automatique	entièrement automatique	entièrement automatique	entièrement automatique	entièrement automatique
<b>Evacuation des cendres</b>	entièrement automatique (Cendrier à roulettes)	entièrement automatique (Tiroir à cendres)	entièrement automatique (Cendrier à roulettes)	entièrement automatique (Tiroir à cendres)	entièrement automatique (Cendrier à roulettes)	entièrement automatique (Tiroir à cendres)
<b>Intervalle d'intervention*</b>	< 1 x par an	< 3 mois	< 10 jours	< 10 jours	< 5 jours	< 5 jours

\*Les intervalles d'intervention réels dépendent du mode de fonctionnement de la chaudière/type et des types de pellets utilisés. Pour de plus amples informations merci de consulter la notice d'utilisation.

# + PRATIQUE MÊME SANS SILO

Il existe de bonnes raisons pour installer une BioWIN2 Touch à remplissage manuel. Cette solution est particulièrement peu encombrante et à un prix très avantageux, car elle ne nécessite pas de silo à pellets classique. Mais nullement besoin de renoncer au confort avec la BioWIN2 Touch à compartiment hebdomadaire. Selon la puissance thermique, il vous sera possible de chauffer votre domicile pendant une période pouvant atteindre une semaine ou plus avec un seul remplissage. Si vous souhaitez passer à une alimentation automatique par la suite, notre système d'aspiration des pellets peut être ajouté à tout moment à votre installation.

Pour le remplissage manuel, vous avez le choix entre un compartiment journalier ou hebdomadaire



# + PASSER DU MAZOUT ET CO. AUX PELLETS

Selon notre expérience, le passage d'un chauffage à combustible fossile à la BioWIN2 Touch se fait en quelques jours. Dans le cas d'un ancien chauffage à mazout, la place de la citerne peut rapidement être convertie en silo à pellets.

## Le silo à pellets optimal

Le silo à pellets idéal doit être sec et d'une dimension suffisante pour y entreposer le volume de pellets requis pour une consommation annuelle. Les camions qui vous amènent votre ration de pellets peuvent les transférer sous pression dans votre silo à une distance pouvant aller jusqu'à 30 mètres. Il sera donc idéal que le silo soit positionné contre une paroi externe. Il est aussi important que le silo dispose d'une porte d'entrée pare-feu, et qu'il n'y ait aucune conduite d'eau ni de fils électriques ouverts dans le local.

## Planification à l'aide d'une application

L'application pour silos de stockage de Windhager permet d'assurer une planification particulièrement aisée du silo à pellets. Il vous suffira de saisir la longueur, la largeur et la hauteur du local disponible, et la solution appropriée vous sera proposée en un tour de main, sous forme de vue bidimensionnelle à l'échelle (vue de l'avant et du dessus). Elle inclura aussi toutes les dimensions et caractéristiques techniques importantes. Les plans pourront être convertis en fichiers PDF d'un simple clic, puis être envoyés par Email ou imprimés. L'application peut être téléchargée gratuitement depuis l'App Store.



Apple iOS



Android



### Un silo de stockage à pellets en un tour de main

Lors de la construction d'un silo à pellets, il convient entre autres de veiller à agencer l'espace de façon à en permettre un vidage aussi complet que possible. Pour ce faire, il sera souvent nécessaire d'installer des plans inclinés. Les kits modulaires rapides de Windhager permettent d'assurer leur montage de façon particulièrement rapide et facile. Il suffira de trois éléments de base, d'un montant et de deux tôles de recouvrement différentes, pour élaborer des plans inclinés appropriés pour les configurations les plus diverses de silos à pellets.

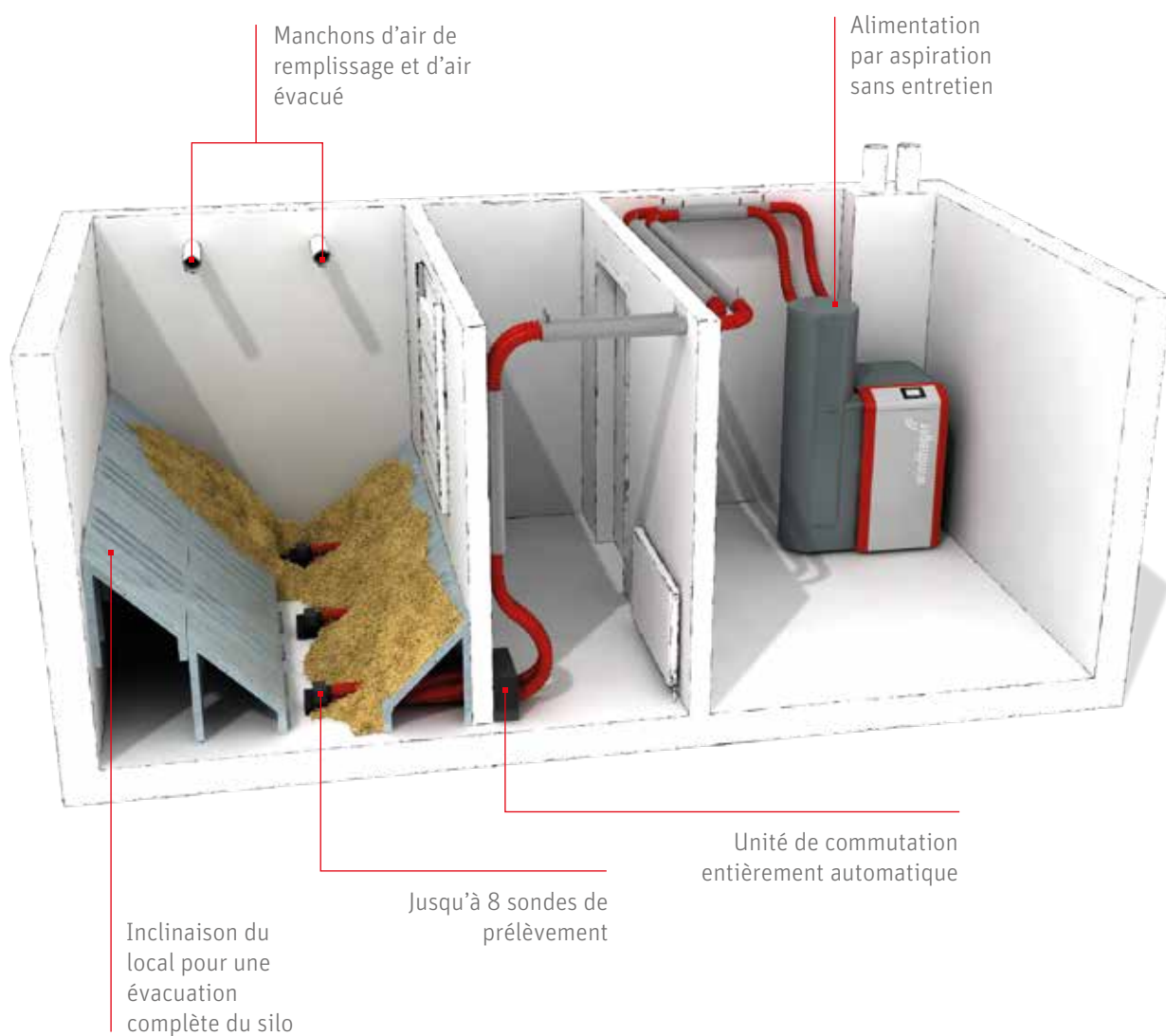

# + SOLUTIONS INDIVIDUELLES POUR SILOS A PELLETS

Qu'il s'agisse d'un silo ou d'un réservoir à pellets, nous offrons pour chaque type de stockage le système d'aspiration adapté pour transporter soigneusement vos pellets dans un flux d'air. Le silo ne doit pas nécessairement être aménagé à côté de la chaufferie, car la tuyauterie permet de transporter les pellets sur des distances pouvant atteindre 25 mètres de longueur et sept mètres de hauteur. Selon les caractéristiques de votre silo, celui-ci peut être équipé d'une, de trois ou de huit sondes.

	8 sondes	3 sondes	1 sonde avec agitateur
<b>Recommandation d'utilisaton</b>	Silo maçonné à partir de 4 m <sup>2</sup> , 2 silos indépendants (zones), Silo de forme spéciale	Silo maçonné rectangulaire jusqu'à 6 m <sup>2</sup>	Silo maçonné carré jusqu'à 4 m <sup>2</sup>
<b>Plan incliné</b>	généralement superflu	souvent utile	souvent utile
<b>Function de sécurité</b>	automatique, « rinçage, et commutation »	automatique, « rinçage, et commutation »	automatique, agitateur
<b>Aspiration fiable jusqu'à<sup>1)</sup></b>	15 resp. 25m	15 resp. 25m	15 resp. 25m
<b>Dimensions du silo</b>	Charge de chauffage <sup>2)</sup> en kW x 0.75 <sup>3)</sup> = volume du silo de stockage en m <sup>3</sup>	Charge de chauffage <sup>2)</sup> en kW x 0.75 <sup>3)</sup> = volume du silo de stockage en m <sup>3</sup>	Charge de chauffage <sup>2)</sup> en kW x 0.75 <sup>3)</sup> = volume du silo de stockage en m <sup>3</sup>

1) En standard : 15m. Turbine optionnelle permettant une aspiration jusqu'à 25m.

2) La charge de chauffage indique la quantité d'énergie qui doit être fournie au bâtiment afin que sa température ambiante puisse être maintenue constamment à 20 °C le jour le plus froid de l'année.

3) Facteur de 0,75 sans plans inclinés, facteur de 0,9 avec plans inclinés



### Unique : solution d'aspiration des pellets avec huit sondes

La solution d'aspiration à huit sondes vous permettra de vous permet une grande flexibilité. Comme vous pouvez placer les sondes là où vous le souhaitez, ce système s'adapte à chaque silo. Il vous sera même possible de stocker les pellets dans deux pièces différentes.



### Le silo adapté à chaque maison

Un silo en acier ou en toile est la solution la plus confortable pour une solution de silo maçonné. Il peut être monté isolément et convient parfaitement aux maisons aux murs de cave humides et à une tuyauterie posée librement. Un réservoir enterré sera la solution idéale dans votre cas, si vous ne disposez pas d'assez d'espace dans la maison ou dans la cave.



01. Silo en acier



02. Silo en toile



03. Réservoir enterré

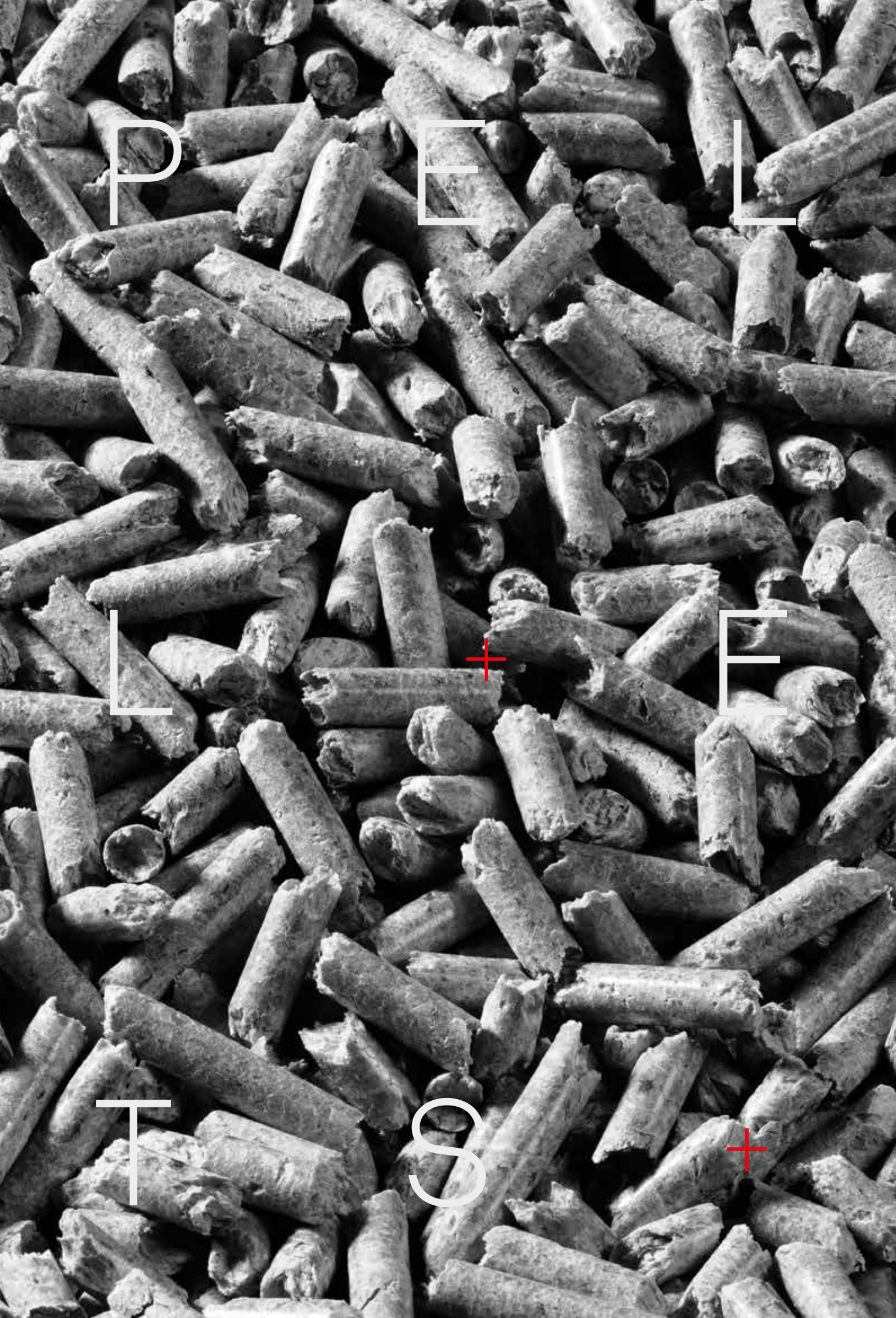

P

E

L

L

+

E

T

S

+

# + UN COMBUSTIBLE D'AVENIR

En chauffant avec des pellets, vous contribuez de façon significative à la protection de l'environnement. En effet, ces cylindres de bois pressé sont neutre en matière de CO2 et contiennent peu de dioxyde de soufre. Contrairement au gaz et au mazout, ce combustible n'accélère pas davantage l'effet de serre. Les pellets sont fabriqués à partir d'une matière brute renouvelable, le bois, ce qui garantit largement leur approvisionnement. La qualité de ce combustible est régulée par des normes internationales strictes.

Les petits cylindres de bois pressé offrent en outre un autre avantage : depuis de nombreuses années, ils font partie des combustibles au prix des plus avantageux et des plus stables. Les pellets constituent ainsi l'alternative idéale aux combustibles fossiles.

Écologique  
Renouvelable  
Prix avantageux et stable

# + COMBINAISON D'APPAREILS ET DE COMMANDES EN TOUTE SIMPLICITE

Pourquoi faire compliqué quand ça peut être simple ? Chez nous, vous disposez de tout à la même place : des solutions de chauffage innovantes et des composants de chauffage parfaitement adaptés. Grâce à la technique système Windhager vous pouvez combiner sans problème tous nos produits. L'énergie est ainsi utilisée de manière optimale, car MES INFINITY s'en occupe et tous les composants s'harmonisent ainsi parfaitement

L'élément de commande Touch pour la chaudière est aussi disponible en tant que commande principale pour le salon

Module de base et de fonctionnement pour un montage selon votre choix auprès de la chaudière ou au mur

L'appli de commande myComfort pour un contrôle simple en route sur Smartphone ou tablette

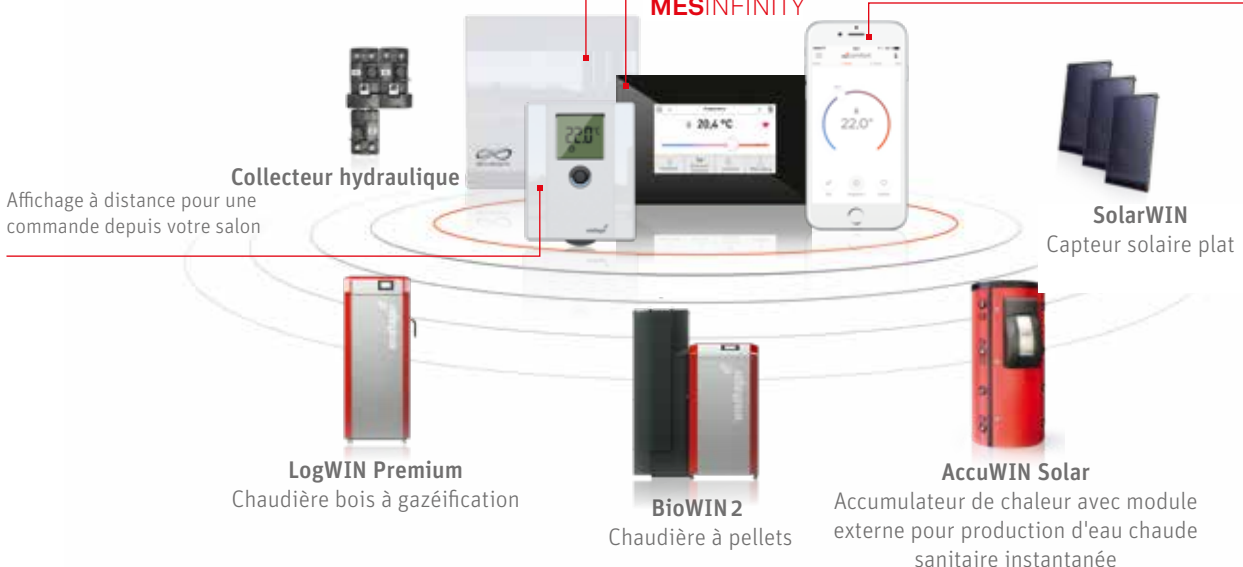

Avec la nouvelle unité InfoWIN Touch de Windhager, commander votre installation de chauffage devient un vrai jeu d'enfant. L'écran en verre de haute qualité de la BioWIN 2 permet une commande tactile par glissement aisée de l'affichage, cela simplifie encore le réglage de votre chaudière. De plus, InfoWIN Touch est disponible en tant qu'appareil de commande pour la pièce à vivre. L'accès à distance au serveur Web via l'appli myComfort est également compris.

Graphisme haute définition et couleurs éclatantes

Écran en verre solide, résistant aux rayures

Commande tactile intuitive par glissement



# + CARACTÉRISTIQUES TECHNIQUES

- KV .... Départ chaudière (tube de 1")
- KR .... Retour chaudière (tube de 1")
- E ..... Vidange
- A ..... Conduite de transport pellets aller (Ø 50 mm)
- B ..... Transport de l'air retour (Ø 50 mm)
- AH .... Sortie de fumées vers l'arrière (Ø 130 mm)
- AO .... Sortie de fumées vers le haut (Ø 130 mm)
- KT .... Sonde de température de la chaudière
- EA .... Raccordement électrique
- Z ..... Air de combustion externe (Ø 100 mm)

## BioWIN2 Exklusiv, Exklusiv-S, Premium, Klassik avec un bac de réserve journalier

Toutes les cotes sont en mm. Hauteur minimale du local Exklusiv-S/Klassik : 1800 mm

Hauteur minimale du local Exklusiv/Premium : 1750 mm

Vue arrière :

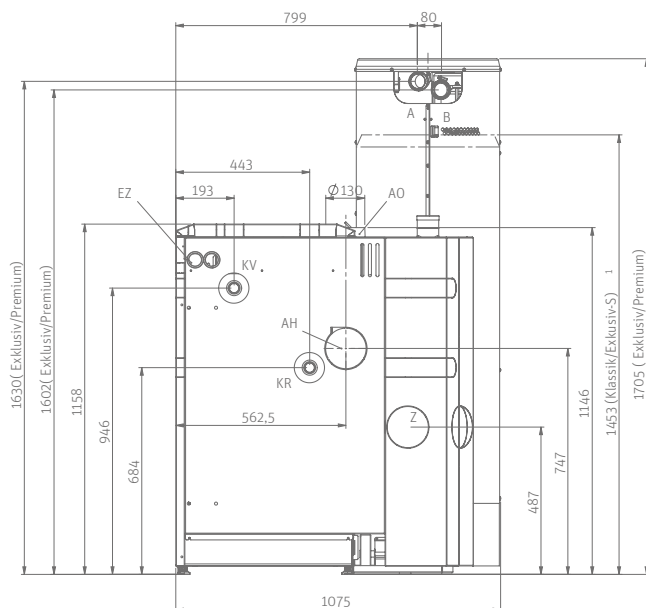

Vue du dessus, dégagements minimaux :  
(Tube d'évacuation des fumées vers le haut <sup>1)</sup>)

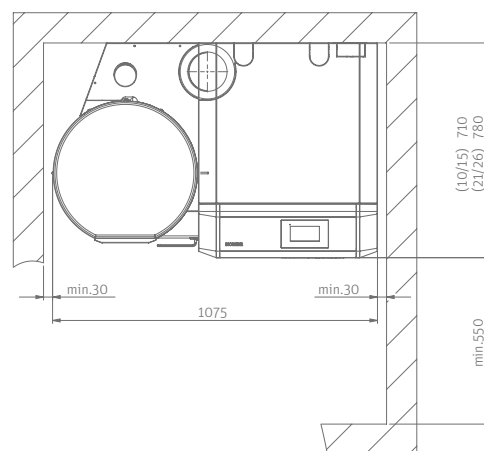

<sup>1)</sup> Dégagement minimal de la chaudière par rapport à la paroi arrière avec un raccord de gaz de combustion vers l'arrière d'au moins 350 mm.

<b>BioWIN2 Touch</b>	Unité	BW 102	BW 152	BW 212	BW 262	BW 332
Plage de puissance nominale	kW	3,0–9,9	4,3–15	6,3–21	7,6–25,9	9,6–32
Rendement de la chaudière à charge nominale	%	94,4	93,8	93,9 <sup>2)</sup>	93,9	92
Capacité compartiment à pellets Klassik, Exklusiv-S / Klassik-L, Exklusiv-SL	kg	107 / 200				
Dimensions du corps de base de la chaudière avec caisse, L x P x H	mm	767 x 812 x 1286				
Dimensions minimales pour la mise en place du corps de base de la chaudière, L x P x H	mm	714 x 650 x 1146		714 x 720 x 1146		
Compartiment à pellets avec caisse, alimentation par aspiration resp. 107 kg / 200 kg, L x P x H	mm	660 x 612 x 1611 / 820 x 1015 x 1615				
Dimensions minimales pour la mise en place du compartiment à pellets, alimentation par aspiration 107 kg / 200 kg, L x P x H	mm	584 x 592 x 1471 / 584 x 592 x 1231 / 680 x 936 x 1473				
Poids total <sup>1)</sup>	kg	286		308		
Poids du générateur de chaleur <sup>1)</sup>	kg	200		221		
Poids minimal générateur de chaleur <sup>1)</sup>	kg	170		191		
Diamètre du raccord de l'évacuation des fumées	mm	130				
Puissance absorbée à charge partielle/charge nominale	W	16 / 28	18 / 33	19,6 / 41,2 <sup>2)</sup>	21 / 48	31 / 77
Classe d'efficacité énergétique		A+				

1) Modèle Exklusiv 2) Interpolation à partir de deux valeurs

### BioWIN2 Exklusiv-SL, Klassik-L avec un bac de réserve hebdomadaire

Toutes les cotes sont en mm. Hauteur minimale du local : 1850 mm

Vue arrière :

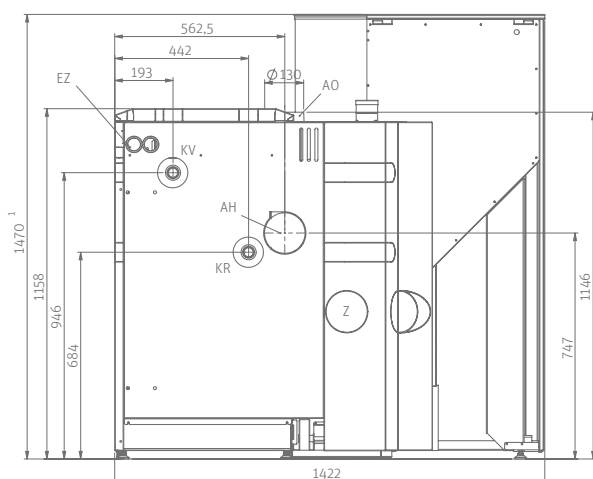

Vue de dessus, dégagements minimaux :

(Tube d'évacuation des fumées vers le haut<sup>3)</sup>)

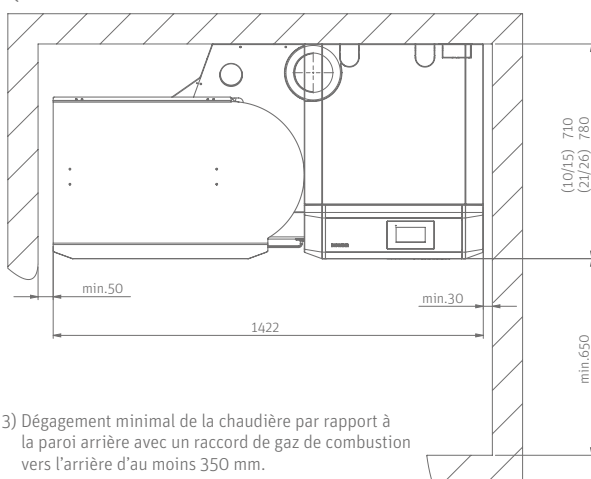

3) Dégagement minimal de la chaudière par rapport à la paroi arrière avec un raccord de gaz de combustion vers l'arrière d'au moins 350 mm.

# + LA PHILOSOPHIE WINDHAGER

## Des PARTENAIRES compétents pour des conseils avisés

Vous avez des questions sur nos produits ? Nos PARTENAIRES compétents seront ravis de vous conseiller. Ces spécialistes du chauffage conjuguent leur expertise à la nôtre pour vous offrir une qualité de service optimale.

## Service après-vente professionnel et réactif

Les spécialistes du chauffage de notre vaste réseau de service après-vente sont à votre écoute tous les jours pour vous fournir des réponses d'expert rapides et trouver la solution à votre problème.

## Garantie complète jusqu'à 5 ans

Grâce à notre garantie complète jusqu'à cinq ans, nous offrons une tranquillité d'esprit totale à nos clients en Autriche, en Allemagne et en Suisse. Pour que cette garantie puisse s'appliquer, chaque équipement Windhager doit être acheté auprès d'un chauffagiste ou d'un concepteur de systèmes de chauffage agréé, implanté dans le pays où le produit sera utilisé. Notre garantie couvre non seulement le matériel (à l'exception des pièces d'usure), mais aussi les frais de déplacement et de main-d'œuvre des techniciens du service après-vente. Vous trouverez les détails dans notre fascicule conditions de garantie.

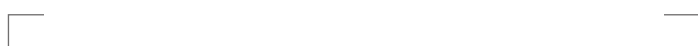

Votre partenaire de compétences

## MENTIONS LÉGALES

Éditeur : Windhager Zentralheizung GmbH, Anton-Windhager-Straße 20, 5201 Seekirchen am Wallersee, Autriche, T +43 6212 2341 0, F +43 6212 4228, info@at.windhager.com.  
Photos : Windhager ; sous réserve de modifications, d'erreurs d'impression ou de composition. 03/2018, 036419/03

## AUTRICHE

Windhager Zentralheizung GmbH  
Anton-Windhager-Straße 20  
A-5201 Seekirchen / Salzburg  
T +43 6212 2341 0  
F +43 6212 4228  
info@at.windhager.com

Windhager Zentralheizung GmbH  
Carlberggasse 39  
A-1230 Vienne

## ALLEMAGNE

Windhager Zentralheizung GmbH  
Daimlerstraße 9  
D-86368 Gersthofen  
T +49 821 21860 0  
F +49 821 21860 290  
info@de.windhager.com

Windhager Zentralheizung GmbH  
Gewerbepark 18  
D-49143 Bissendorf

## SUISSE

Windhager Zentralheizung Schweiz AG  
Industriestrasse 13  
CH-6203 Sempach-Station / Lucerne  
T +41 4146 9469 0  
F +41 4146 9469 9  
info@ch.windhager.com

Windhager Zentralheizung Schweiz AG  
Rue des Champs Lovats 23  
CH-1400 Yverdon-les-Bains

Windhager Zentralheizung Schweiz AG  
Dorfplatz 2  
CH-3114 Wichtrach

## ITALIE

Windhager Italy S.R.L.  
Via Vital 98c  
I-31015 Conegliano (TV)  
T +39 0438 1799080  
info@windhageritaly.it

## ROYAUME-UNI

Windhager UK Ltd  
Tormarton Road  
Marshfield  
South Gloucestershire, SN14 8SR  
T +44 1225 8922 11  
info@windhager.co.uk

[windhager.com](http://windhager.com)

DEPUIS 1921   
**windhager**  
LE CHAUFFAGE